

スケールルーペ

NSL-15-1/NSL-20-S/NSL-30-S

この度は、スケールルーペをお買い上げ頂きまして、誠にありがとうございます。
ご使用に際し、本説明書を最後までお読みいただき、正しい使い方で末長くお使いください
ますようお願い申し上げます。

■各部の名称

焦点の合わせ方

接眼部を覗きながら焦点リングを回し、対象物に焦点を合わせてください。

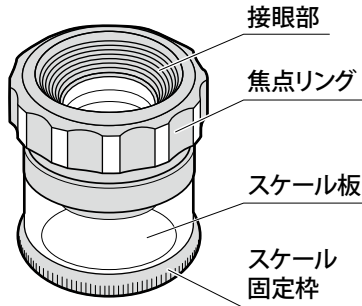

■付属品

- スケール板(取付済)…1枚
- 収納用巾着袋……………1個
- ウエス……………1枚

■仕様

品番	NSL-15-1	NSL-20-S	NSL-30-S
倍率	15倍	20倍	30倍
視野	12mm	10mm	5mm
有効径	16mm		
レンズ材質	ガラス		
スケール板	φ26×D1.6mm		
本体サイズ	φ35×H38mm	φ35×H34mm	φ35×H31mm
質量	約35g		

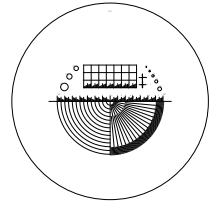

■NSL-15-1 スケール板

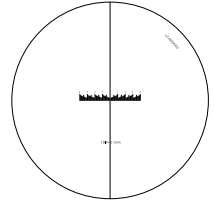

■NSL-20-S スケール板

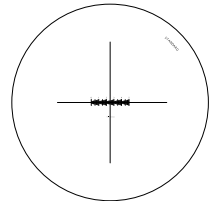

■NSL-30-S スケール板

■ご使用にあたって

⚠ 警告

- ルーペを通して太陽やスポットライト、サーチライトなどの強い光を絶対に見ないでください。失明の恐れがあります。
- ルーペを通して太陽光や強い光を体に当てないでください。やけどの恐れがあります。
- ルーペを直射日光及び反射光の当たる場所に放置しないでください。発火の恐れがあります。

⚠ 注意

- 落としたりぶつけたりしないでください。
- 雨の中や湿気が多い場所、高温・低温環境下、直射日光の当たる場所での使用、保管はおやめください。
- レンズの表面の汚れは強くこするとレンズに傷をつける恐れがありますので、柔らかい布で軽く拭き取ってください。
- 本製品の用途以外のご使用は、事故やけがの原因になりますので、絶対におやめください。

SCALE LOUPE

NSL-15-1/NSL-20-S/NSL-30-S

Thank you for purchasing the Scale Loupe.

Please read this manual thoroughly before use to insure proper operation and long service.

PARTS IDENTIFICATION

FOCUSING

Turn Focusing Ring while looking through the Eyepiece until image is in focus.

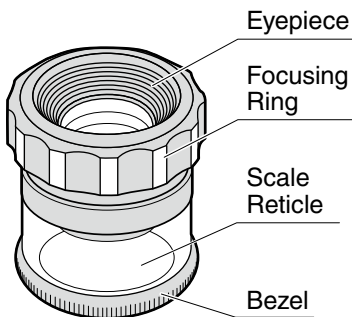

Accessories

- Scale Reticle (installed)1
- Storage Bag1
- Lens Cloth1

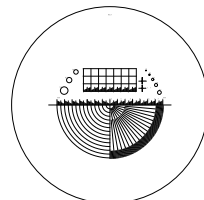

■ NSL-15-1 Scale Reticle

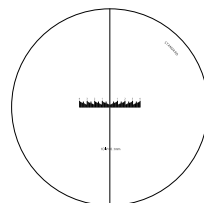

■ NSL-20-S Scale Reticle

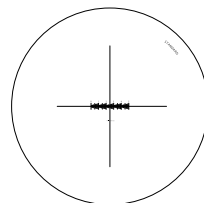

■ NSL-30-S Scale Reticle

SPECIFICATIONS

Model No.	NSL-15-1	NSL-20-S	NSL-30-S
Magnification	15 X	20 X	30 X
Field of View	12mm	10mm	5mm
Effective Diameter	16mm		
Material	Lens: Glass		
Reticle Diameter	φ26 × D1.6mm		
Dimensions	φ35 × H38mm	φ35 × H34mm	φ35 × H31mm
Weight	approx. 35g		

PRODUCT NOTES

CAUTION

- Never look at sun or strong light through the Loupe, there is risk of eye damage.
- Do not expose skin to sunlight or strong light through the Loupe, there is risk of burns.
- Do not leave Loupe in direct or indirect sunlight, there is risk of fire.

NOTICE

- Handle with care. Please protect from strong forces or shock.
- Please do not use or store instrument in rain or locations with excessive humidity. Do not use or store at extreme high or low temperatures. Keep out of direct sunlight.
- Clean lens with lens cloth and use gentle motion to prevent dirt from scratching surface.
- Use only as directed; improper use may cause accident or injury.

NSK Niigata Seiki Co., Ltd.

5-3-14, Tsukanome, Sanjo, Niigata, Japan, 955-0055
 Tel. : +81-256-33-5522 Fax. : +81-256-33-5518
 MAIL intl.sales@niigataseiki.co.jp
 URL https://www.niigataseiki.co.jp