

# SC 鋳鉄製Vブロック

## 取扱説明書

品番：DCV-\*\*\*J<兼用>

この度は鋳鉄製Vブロックをお買上げ頂きありがとうございます。  
ご使用前に、本書をよくお読み頂き正しくお使いいただきますようお願い申し上げます。

### 用途・特長

#### ■DCV-50AJ/DCV-100AJ

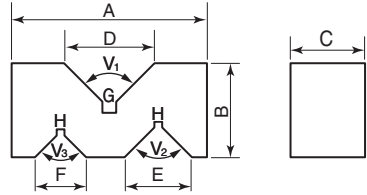

- ケガキ用ブロックとして。
- 定盤上で使用し、円筒形工作物のケガキ測定、円筒型製品の検査の保持具として使用します。
- 2個1組。
- 材質：鋳鉄 (FC250) 機械仕上

#### ■DCV-150AJ/DCV-200AJ

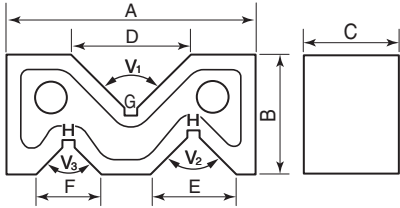

#### ■DCV-\*\*\*BJ

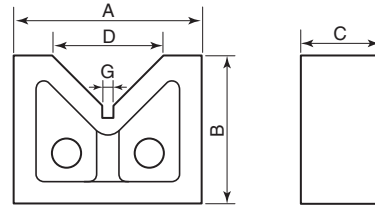

### 仕様

※参考値

品番	型式	呼び寸法 (mm)	底面とV溝の平行度 一對のVブロックの V面高さの相互差 (mm)	外寸 (mm)							
				A	B	C	D	E	F	G*	H*
DCV-50AJ	A型	50	V1...0.05 V2,V3...0.07	50	24	20	23	17	13	3	2
DCV-100AJ		100	V1, V2, V3...0.07	100	52	33	52	32	22	3	3
DCV-150AJ		150	V1...0.08 V2,V3...0.1	150	80	50	74	45	30	4	3
DCV-200AJ		200	V1, V2, V3...0.1	200	110	70	100	60	40	4	3
DCV-100BJ	B型	100	0.07	100	60	38	48	—	—	4	—
DCV-150BJ		150	0.08	150	88	57	80	—	—	4	—
DCV-200BJ		200	0.1	200	140	85	114	—	—	4	—

### 使用例

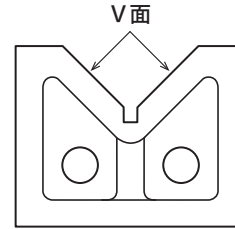
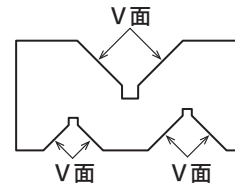

- 円筒形の工作物の固定や、治具等に使用します。
- V面に円筒型の工作物を置き、ケガキ作業を行います。
- 工作物が短い場合は、Vブロックを1個使用し、長い場合はVブロックを2個使用してください。
- A型は工作物のサイズに合わせて、3つのV面を使い分けてください。

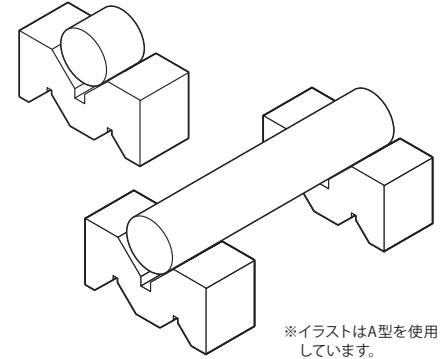

### △ ご注意

- 直射日光の当たる場所や炎天下の車の中、火の側などに放置しないでください。
- 使用後は汚れを柔らかい乾いた布か、アルコールを少量含ませた布で拭き取り、錆びないように商品が入っていたゼラスト袋に入れる、または防錆油を塗布するなどして、乾燥した場所に保管してください。
- お客様の手の届かない所へ保管してください。
- 本製品の用途以外のご使用は、事故やけがの原因となりますので絶対におやめください。

SC 新潟精機株式会社

〒955-0055 新潟県三条市場野目5丁目3番14号  
☎ (0256) 33-5502(代) FAX (0256) 33-5528  
URL <http://www.niigataseiki.co.jp>

# SC CAST IRON V BLOCKS INSTRUCTION MANUAL

Model No.: DCV-\*\*\*J<combined>

Thank you for purchasing the Cast Iron V Blocks.  
Please read this document before use for proper operation.

## APPLICATIONS / FEATURES

### DCV-50AJ / DCV-100AJ

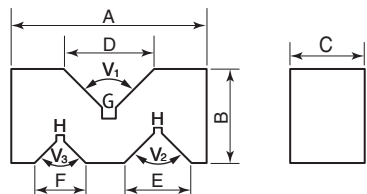

- Use as a scribe block.
- Use on surface plate for inspection, measuring, and scribing of cylindrical workpieces.
- Two pieces per set.
- Material: Machined finished cast iron.

### DCV-150AJ / DCV-200AJ

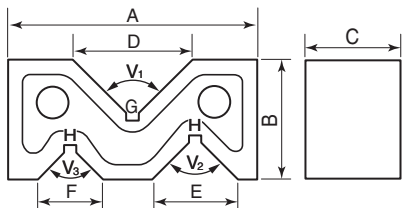

### DCV-\*\*\*BJ

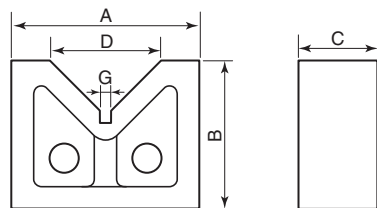

## SPECIFICATIONS

※ For reference only

Model No.	Type	Nominal Size (mm)	V-Surface Height Difference for pair of V-Blocks (mm)	Dimensions (mm)							
				A	B	C	D	E	F	G*	H**
DCV-50AJ	A	50	V1...0.05 V2,V3...0.07	50	24	20	23	17	13	3	2
DCV-100AJ		100	V1,V2,V3...0.07	100	52	33	52	32	22	3	3
DCV-150AJ		150	V1...0.08 V2,V3...0.1	150	80	50	74	45	30	4	3
DCV-200AJ		200	V1,V2,V3...0.1	200	110	70	100	60	40	4	3
DCV-100BJ	B	100	0.07	100	60	38	48	—	—	4	—
DCV-150BJ		150	0.08	150	88	57	80	—	—	4	—
DCV-200BJ		200	0.1	200	140	85	114	—	—	4	—

## EXAMPLES OF USE

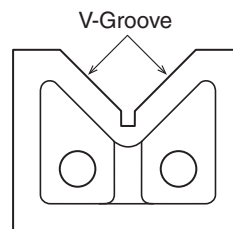
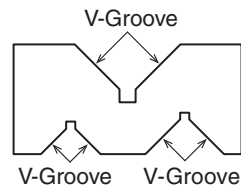

- Use to hold cylindrical workpiece, jig, etc.
- Hold cylindrical parts for scribing operations.
- For short workpieces, use one V Block, for long workpieces, use two.
- Choose from 3 grooves according to size of workpiece.

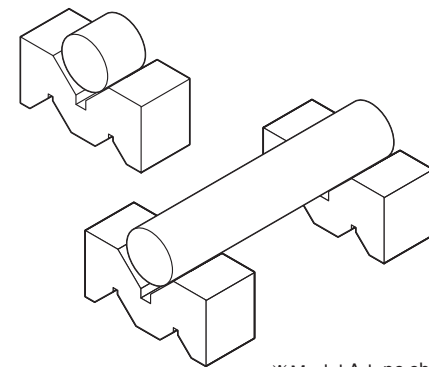

※ Model A-type shown

## PLEASE NOTE

- Do not store in car or near heat sources. Protect from direct sunlight.
- After use wipe with a clean, dry cloth, or with a cloth moistened with alcohol, and store in a cool dry place. For rust prevention, lightly apply anti-rust oil, or place in rust preventive bag.
- Keep out of reach of children.
- Use only for intended purpose. Improper use may cause accident or injury.

**SC Niigata seiki Co., Ltd.**

5-3-14, Tsukanome, Sanjo, Niigata, Japan, 955-0055  
Tel.: +81-256-33-5522 Fax.: +81-256-33-5518  
MAIL intl.sales@niigataseiki.co.jp  
URL http://www.niigataseiki.co.jp