

# 精密測定器 デジタルSラインキャリパ

この度は「デジタルSラインキャリパ」をお買い上げ頂きありがとうございます。この製品は、冷却水・切削液・潤滑油などが大量にかかる現場でも使用可能な、保護等級IP67の防水・防じん性を備えた、デジタルノギスです。

- 正しく安全にお使いいただくため、ご使用前に本取扱説明書を必ず読み、記載の手順に従ってご使用ください。お読みになった後は、お使いになる方がいつでも見ることが出来る場所に、大切に保管してください。
- 第三者に譲渡・貸与される場合も、この説明書を必ず添付してください。
- 本製品に関するお問い合わせは、お買い求めの販売店もしくは当社にご連絡ください。

## ■各部の名称と機能

※図はD-150IP67Mです。

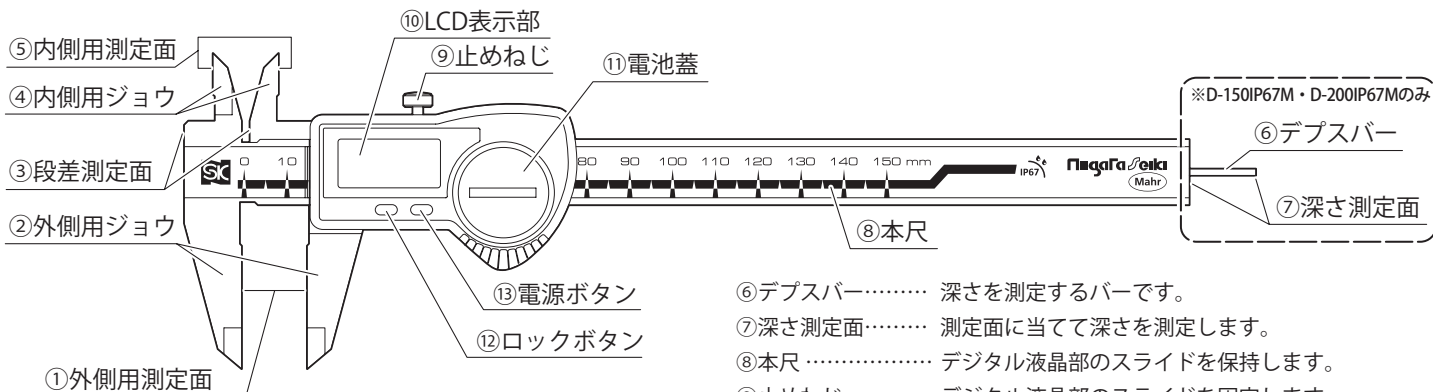

- ①外側用測定面…… 被測定物をこの面で挟んで測定します。
- ②外側用ジョウ…… 被測定物の外側を測ります。
- ③段差測定面…… 段差面に当てて長さを測定します。
- ④内側用ジョウ…… 被測定物の内側を測ります。
- ⑤内側用測定面…… 被測定物の内側にこの面を当てて測定します。

- ⑥デプスバー…… 深さを測定するバーです。
- ⑦深さ測定面…… 測定面に当てて深さを測定します。
- ⑧本尺…… デジタル液晶部のスライドを保持します。
- ⑨止めねじ…… デジタル液晶部のスライドを固定します。
- ⑩LCD表示部…… 測定数値をデジタル表示します。
- ⑪電池ケース…… 開けて電池をセットします。
- ⑫ロックボタン…… 電源ボタンの操作を無効にします。
- ⑬電源ボタン…… 数値の0リセット、電源のON/OFFを行います。

## 安全上のご注意

必ずお守りください

お使いになる人や他の人への危害、財産への損害を未然に防止するため、必ずお守りいただくことを下記のように説明しています。



してはいけない内容『**禁止事項**』です。



必ず実行していただく内容『**強制事項**』です。



**注意** お守りいただかないと『**傷害を負う、または物的損害が発生するおそれがある内容**』です。



**取扱説明書をよく読み、指示に従う。**

- ・取扱説明書に記載された内容以外での使用は、事故の原因となります。



**測定作業にのみ使用する。**

- ・指定用途以外へのご使用は、製品の破損や磨耗、予測できない事故の原因となります。



**大切に取り扱い扱う。**

- ・ぶつける、落とすなどの衝撃を与えたり、重量物を上に乗せたりしないでください。精度不良や破損の原因となります。
- ・製品に傷をつけないでください。



下記の条件を満たす環境で使用・保管する。

- 雨や水、油などがつかからない、乾燥した場所
- 直射日光の当たらない場所
- 高温にならない場所
- 強い磁気や高電圧のない場所
- 子どもや、使用者以外が近付かない場所
- ・上記に反する場所での使用は、精度不良や製品の破損、事故やけがの原因となります。



使用後は防錆処理を行い、直射日光の当たらない乾燥した場所で保管する。

- ・使用後は必ず防錆処理を行ってください。



ジョウ先端は尖っているので、扱いに注意する。

- ・けがの原因となります。



分解・改造を行わない。

- ・製品の破損や事故の原因となります。修理はお買い上げの販売店、または発売元までご連絡ください。



電気ペンなどで書き込まない。

- ・電気ペンなどで本尺やジョウなどに、番号などの書き込みをしないでください。



本体のお手入れに有機溶剤は使用しない。

- ・製品の精度不良や破損の原因となります。

**測定精度を保つため、定期校正を実施することをおすすめします**

性能の劣化は、使用の頻度・環境によって大きく異なります。お客様の社内規格に準じた周期で、定期点検を行うことをおすすめ致します。

当社にて校正を受け付けております。全国にある当社代理店、取扱店を経由してお申し込みください。

# 電池のセット・交換

①付属の電池蓋レンチなどを使用し、電池蓋を回して外します。

②CR2032 (リチウム電池) を挿入します。  
電池は必ず (+) 側を上にしてセットしてください。

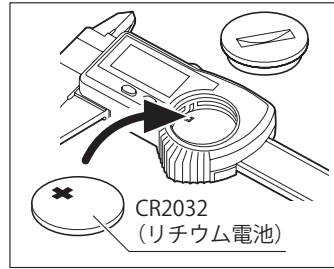
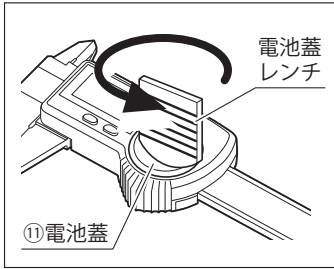

- ・電池は必ずCR2032をお使いください。
- ・初めてお使いになる際は絶縁シートを剥がしてください。

③電池蓋レンチなどを使用して電池蓋を閉めます。

# トラブルと対応

トラブルの内容	対応策
ディスプレイに「Error」と表示される	ジョウの移動が早すぎます。電源ボタンを押し、再度測定を行ってください。

# 使用後のお手入れ・保管

- 測定面・摺動面・外観などの汚れや油などを乾いたウエスで拭き取り、防錆処理を行う  
防錆処理は防錆油を薄く塗るか、防錆袋などに入れてください。
- ジョウを少し開いた状態で保管する  
ジョウを閉じた状態で保管すると、温度変化による膨張などで無理な力がかかり、精度不良の原因となります。
- 付属のケースに入れ、乾燥した冷暗所に保管する  
直射日光や湿気は避け、管理者以外が触れない状態で保管してください。
- 長期間使用しない場合は電池を製品から取り外した状態で保管してください

# 仕様

品番	D-150IP67M	D-200IP67M	D-300IP67M
測定範囲	0-150mm	0-200mm	0-300mm
最小読取値	0.01mm		
最大許容誤差	0.03mm		0.04mm
最大応答速度	2.5m/s		
質量	150g	200g	280g
デブスバー	有		無
防水保護等級	IP67		
使用温度範囲	10~40℃		
電源	CR2032 (リチウム電池)		
付属品	・取扱説明書 ・ケース	・電池蓋レンチ ・CR2032 (リチウム電池) ※テスト用	

# 修理の際は

- 正常に作動しない場合や、不明な点がございましたらお買い上げの販売店、または発売元までご連絡ください。
- お問い合わせや、ご連絡が無いまま直接発売元に修理品などを送付されても処理、対応ができない場合がありますのでご了承ください。

# 使用方法

## 電源のON/OFF

押す...押してすぐはなす (1秒以内)  
長押し...押して保持する (1秒以上)

止めねじをゆるめ、電源ボタンを押す、またはジョウをスライドさせると電源がONになります。電源ボタンを長押しすると電源がOFFになります。

※画面はOFFになりますが、直前の状態は保持されたままです。電源をONにすると、OFFにした時の状態で復帰します。

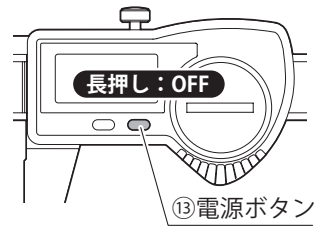

約8分間無操作状態が続くと、自動的に電源がOFFになります。電源ボタンを押すか、ジョウをスライドさせると電源がONになります。

電池残量が残りわずかになると『□』マークが表示されます。電池を交換してください。

## 絶対測定モード

ジョウを完全に閉じた状態で、電源ボタンを押します。LCD表示部に [0.00mm] が表示されると計測開始可能です。

## 比較測定モード

ジョウを比較基準に合わせた状態で、電源ボタンを押します。LCD表示部に [0.00mm] が表示されると計測開始可能です。

## ボタンのロック機能

ロックボタンを押す。

ロックのマークが表示され、電源ボタンの操作が無効になります。再びロックボタンを押すと解除されます。

## データ出力

別売のデータ転送ケーブルを接続することで、データ出力が可能です。

データ出力端子のカバーを外し、専用コードを接続する。

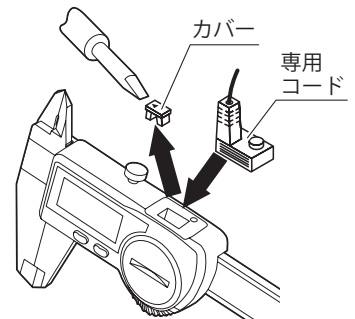

・通信についてはSK-LOGの取扱説明書を参照してください。

## IP表示について

IPとはIECの規格に基づいて規定された固形異物、水に対する電気機器、キャビネットの保護等級表示です。

### IP67

第2記号：防水保護の等級

第1記号：接触・固形異物侵入保護の等級

第1記号	記述	保護の程度	試験方法
6	耐じん形	粉じんが内部に侵入しない	粉じんの侵入が完全に防護されている

第2記号	記述	保護の程度	試験方法
7	水中に対する保護	規定の圧力、時間で水中に浸漬しても有害な影響を受けない	水深1m (機器の高さ850mmより低い場合) に30分間没する

発売元 **SC 新潟精機株式会社**

〒955-0055 新潟県三条市塚野目5丁目3番14号

☎(0256)33-5502(代) FAX(0256)33-5528

URL <http://www.niigataseiki.co.jp>

E362-T

20111500